

OPTI Pro Cykelparkering

Pladsbesparende og funktionelt 2-etagers cykelparkering med gasfjeder

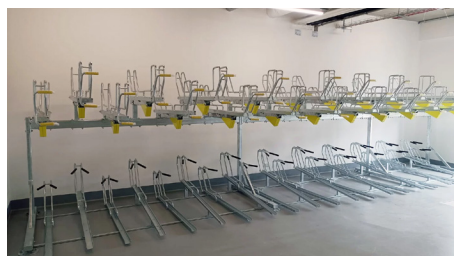

OPTI Pro - Komfortabel og brugervenlig cykelparkering i 2 niveauer

OPTI Pro er en funktionel 2-etagers cykelparkeringsløsning, der kombinerer pladsoptimering med ekstra komfort og brugervenlighed. Den integrerede gasdæmper sikrer en let og kontrolleret bevægelse, når cyklen skal løftes til eller sænkes fra det øverste niveau. Det gør den ideel til steder med høj brugervenlighed i fokus – som boligforeninger, arbejdspladser, stationer og offentlige miljøer.

Den solide stålkonstruktion er designet til daglig brug i krævende omgivelser og passer til alle dæktyper – fra smalle racer-dæk til brede mountainbikehjul. OPTI Pro kræver minimal vedligeholdelse og tilbyder en professionel og pålidelig løsning til moderne cykelparkering.

Fordele ved OPTI Pro

Brugervenlig betjening – gasdæmperen assisterer løftet til øverste niveau

Pladsbesparende design – cykelparkering i 2 niveauer

Nem og sikker håndtering – udtræksskinne med glidende bevægelse

Fleksibel anvendelse – passer til alle cykeltyper og hjulstørrelser

Robust og holdbar – varmgalvaniseret stål sikrer lang levetid

Modulopbygget – kan skaleres efter behov og plads

Klar til installation – leveres med eller uden montage

OPTI Pro Cykelparkering

Tekniske specifikationer

Materiale Varmgalvaniseret stål,

Dimensioner H: 1975 mm x D: 2045 mm x L: 3180 mm (basemodul m. 16 pladser)
Standard afstand mellem bøjler: c/c 375 mm - fås også i c/c 400/450/500 mm
Anbefalet frihøjde: 2750 mm

Montage Påboltet fast underlag

TYPE	D	B1	BAN	B max	Weight [kg]
16 pladser	2045	375	3000	3180	359
12 pladser	2045	375	2250	2430	280
8 pladser	2045	375	1500	1680	202
4 pladser	2045	375	750	930	123

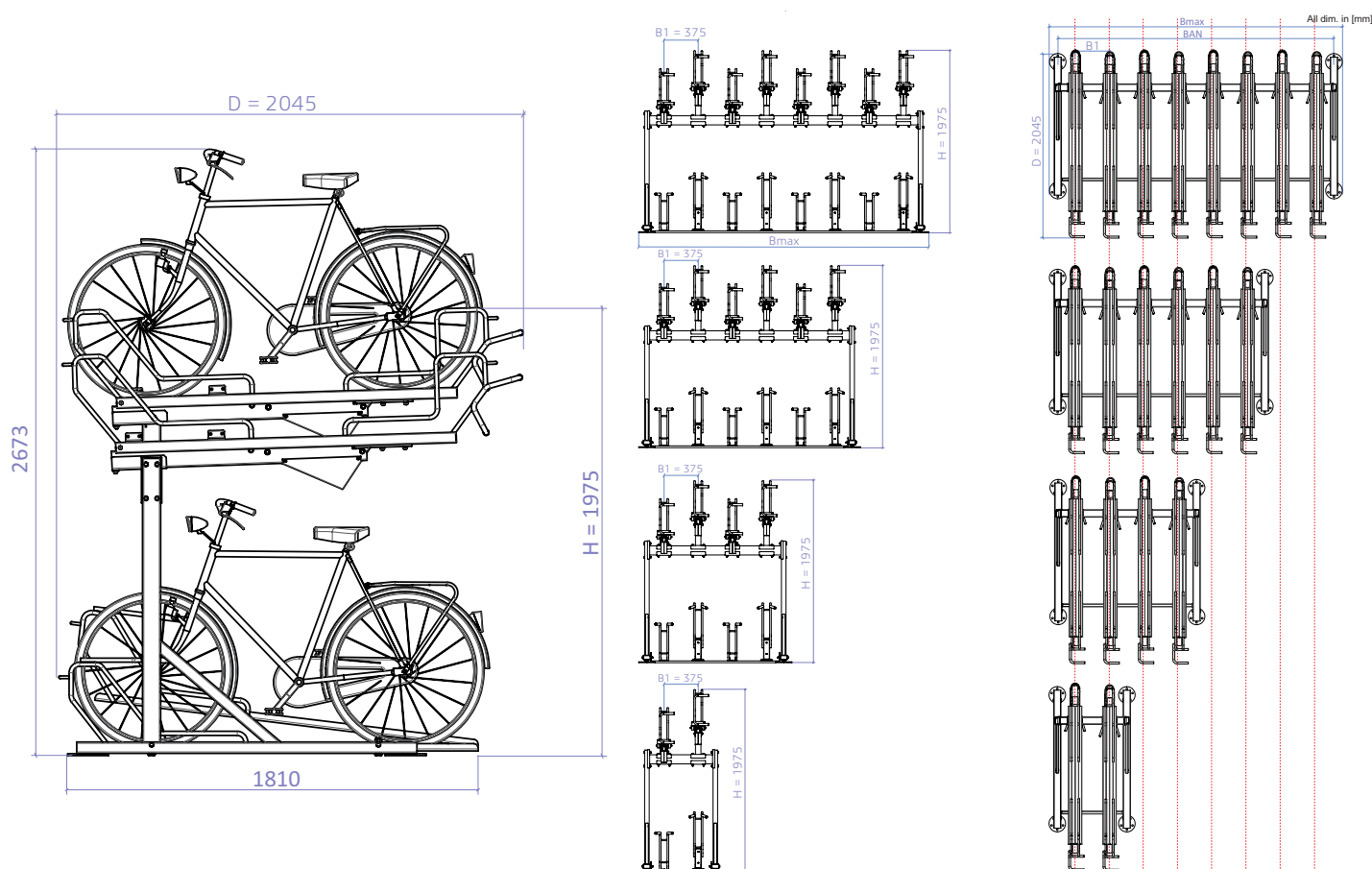

OPTI Pro Cykelparkering



LANDSKAB
PARK & BYRUM

Andre vigtige dimensioner

